

Q.TÀ SCATOLA PACKAGE Q.TY	300
PESO SCATOLA PACKAGE WEIGHT	1 kg 2.205 lbs
DIMENSIONI SCATOLA PACKAGE DIMENSION	18x25x14 cm 7.09x9.84x5.51 inches

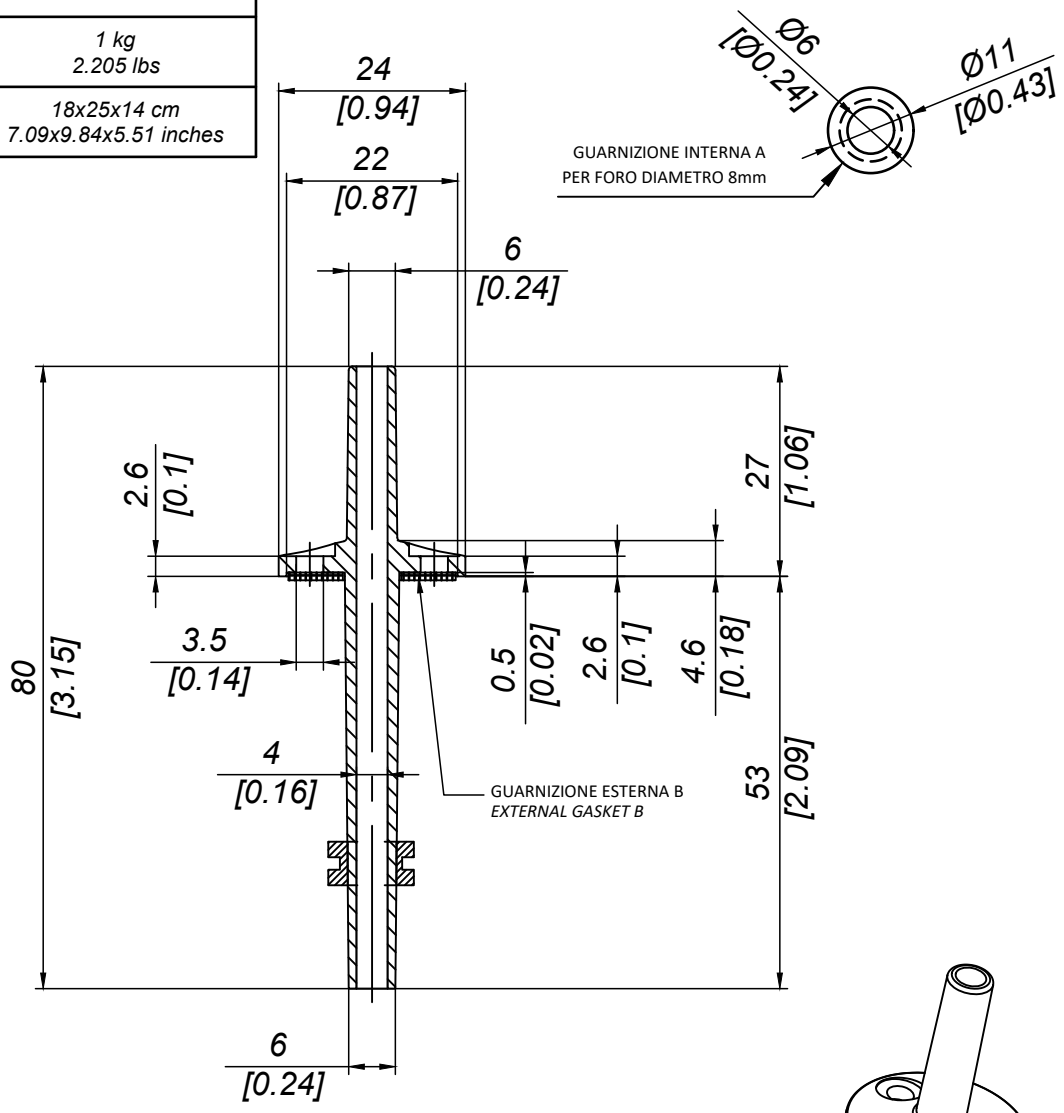

DESCRIZIONE PRESA PRESSOSTATO	
DESCRIPTION PRESSURE CONNECTION PLUG	
MATERIALE MATERIAL PA6+30% F.V. PA6+30% G.F.	TRATTAMENTO TREATMENT --
PESO TEORICO THEORETICAL WEIGHT -- kg -- lbs	NORMA TOLLERANZA STANDARD TOLERANCE --

SCALA
SCALE
1:1

DATA
DATE
16/11/2020

CODICE
CODE
N 910

FORMATO
SIZE
A4

Questo disegno è di proprietà riservata alla ditta PRO-LAM ALLUMINIO s.r.l. A termini di legge è assolutamente vietato riprodurre o comunicare a terzi il contenuto del presente disegno.
 This drawing is a property of PRO-LAM ALLUMINIO s.r.l. This drawing shall not be reproduced or released to others except as otherwise authorized by PRO-LAM ALLUMINIO s.r.l.